

# **Prroduktionsübersicht**

**Die folgenden Seiten zeigen eine Zusammenstellung der von mir geplanten, konstruierten und gefertigten Anlagen, Messmittel und Sonderwerkzeuge.**

**Es handelt sich bei dieser Zusammenstellung nur um einen Kleinen Auszug des Produktpalette.**

**Dipl.-Ing. FH W.Wieberneit  
Geroldstraße 1  
85737 Ismaning  
Tel.: 089 966950  
Fax.: 089 963797  
Mobil: 0171 999 08 05  
eMail: wolfgang.wieberneit@t-online.de**

**Verfahrschiene für Roboter  
oder andere Manipulatoren  
ab 4m bis >40m  
Konstruktion und Fertigung**

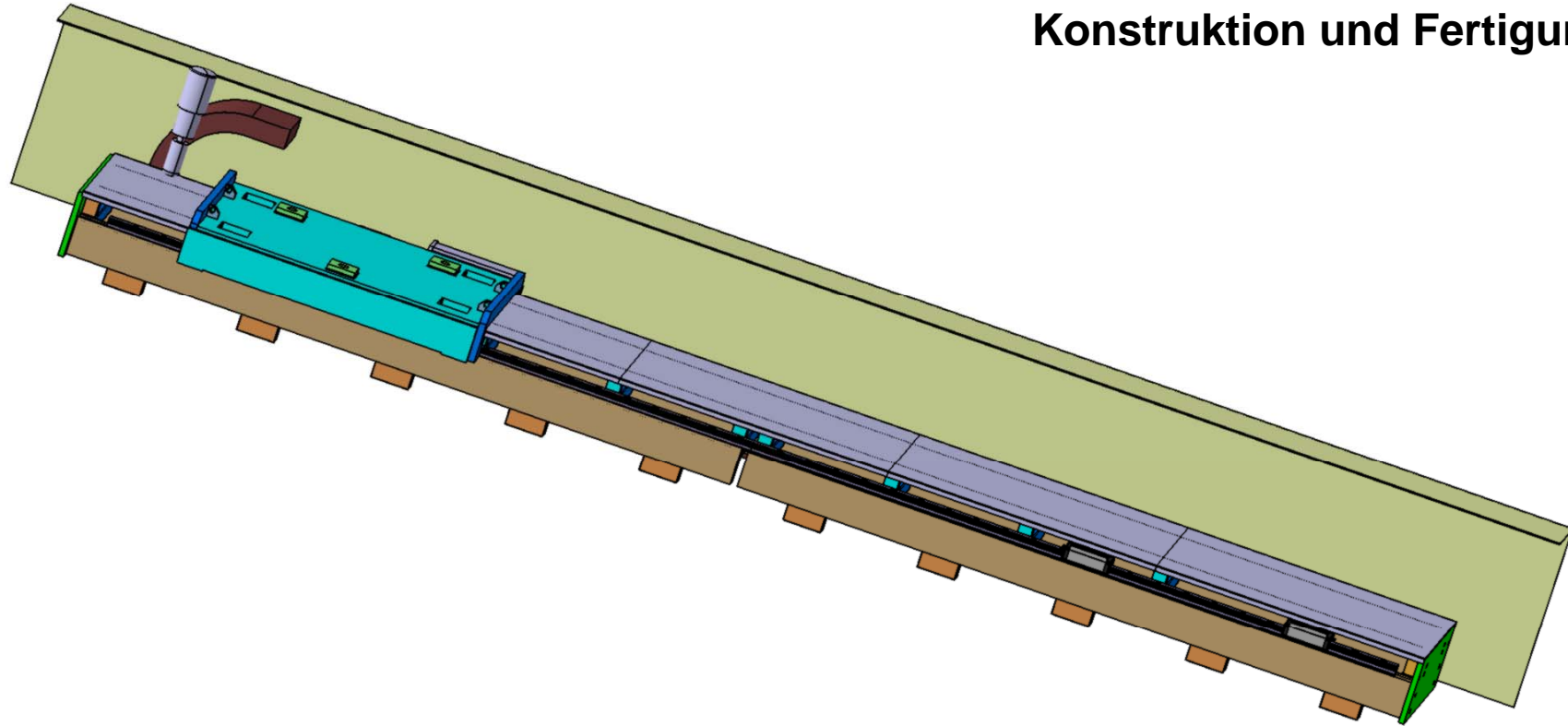

**Clipmontagevorrichtung  
Fahrzeug – Einstiegsleite  
Konstruktion, Fertigung  
und Inbetriebnahme**

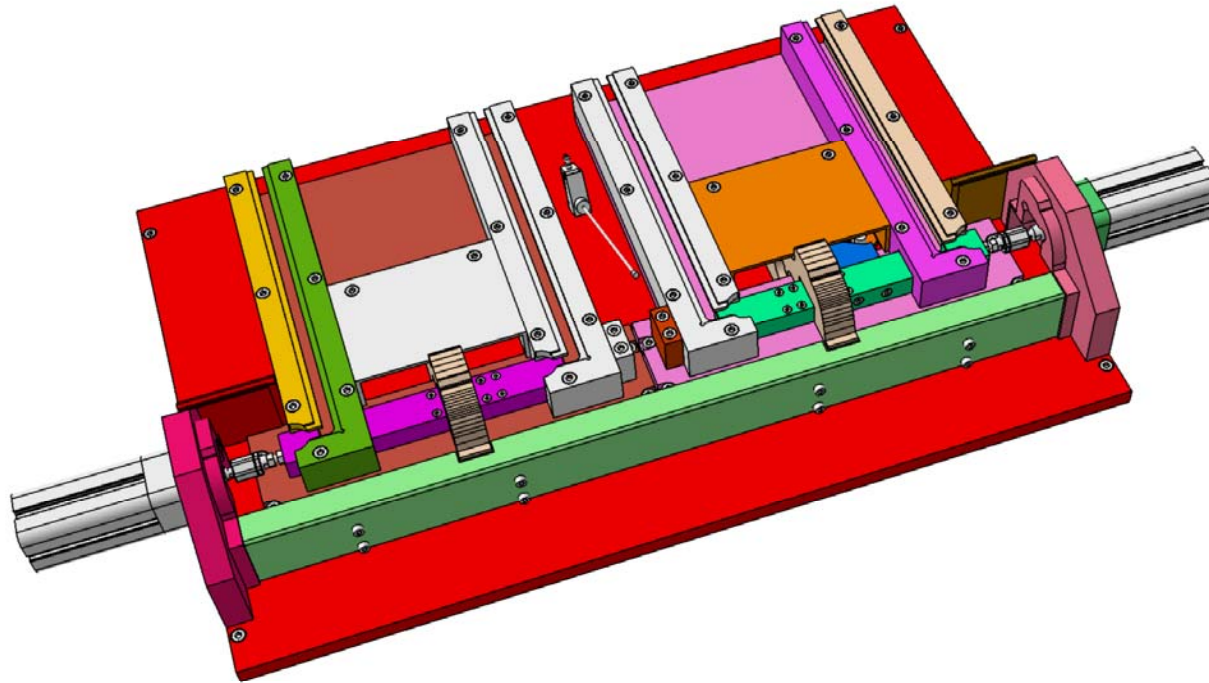

**Hydraulischer Volumendosierer  
für PU – Kleber  
Konstruktion und Fertigung**

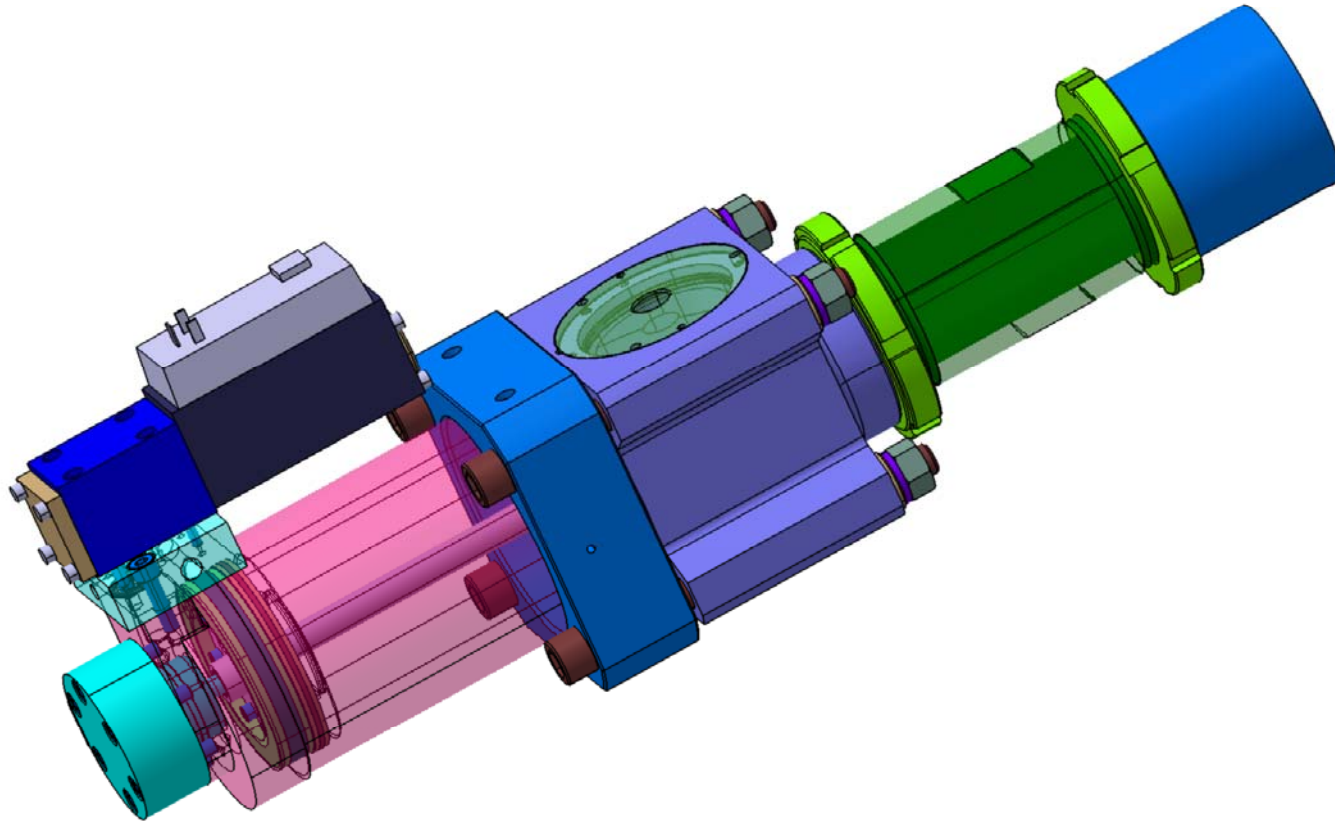

# Kleberauftragsschablonen für PKW Front-, Heck- und Seitenscheiben Konstruktion und Fertigung

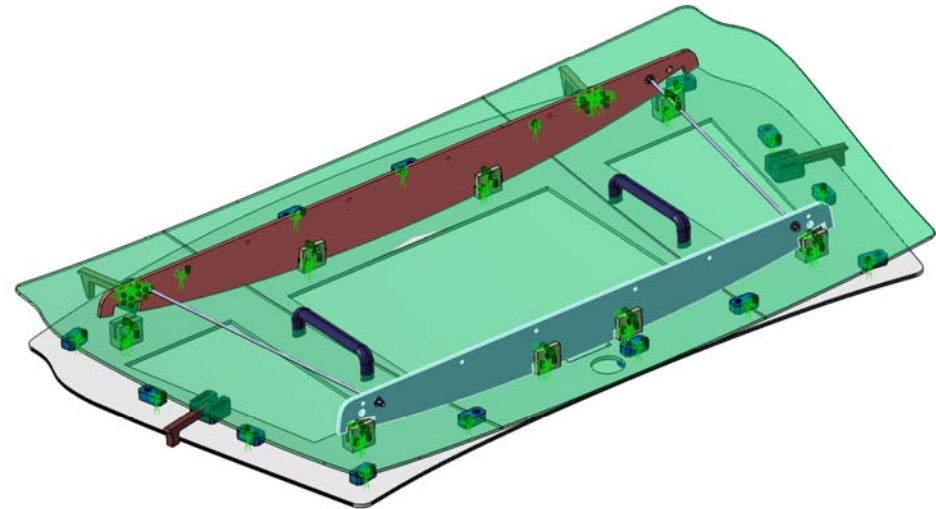
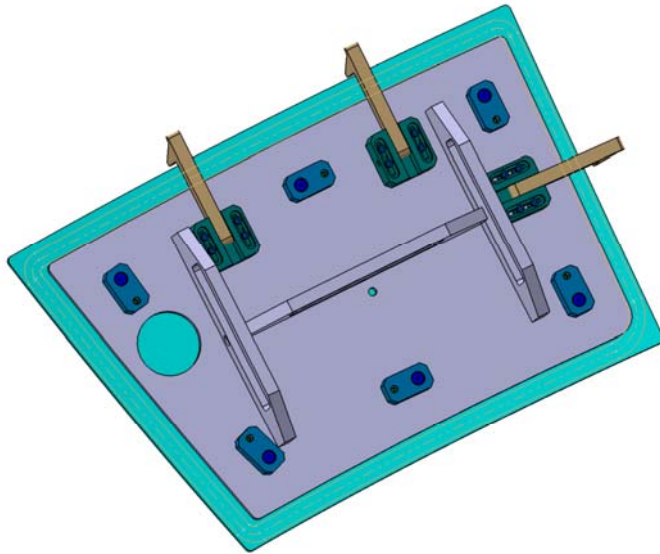

**Rahmen Aufrolltisch  
für PKW Seitenscheiben  
Konstruktion und Fertigung**

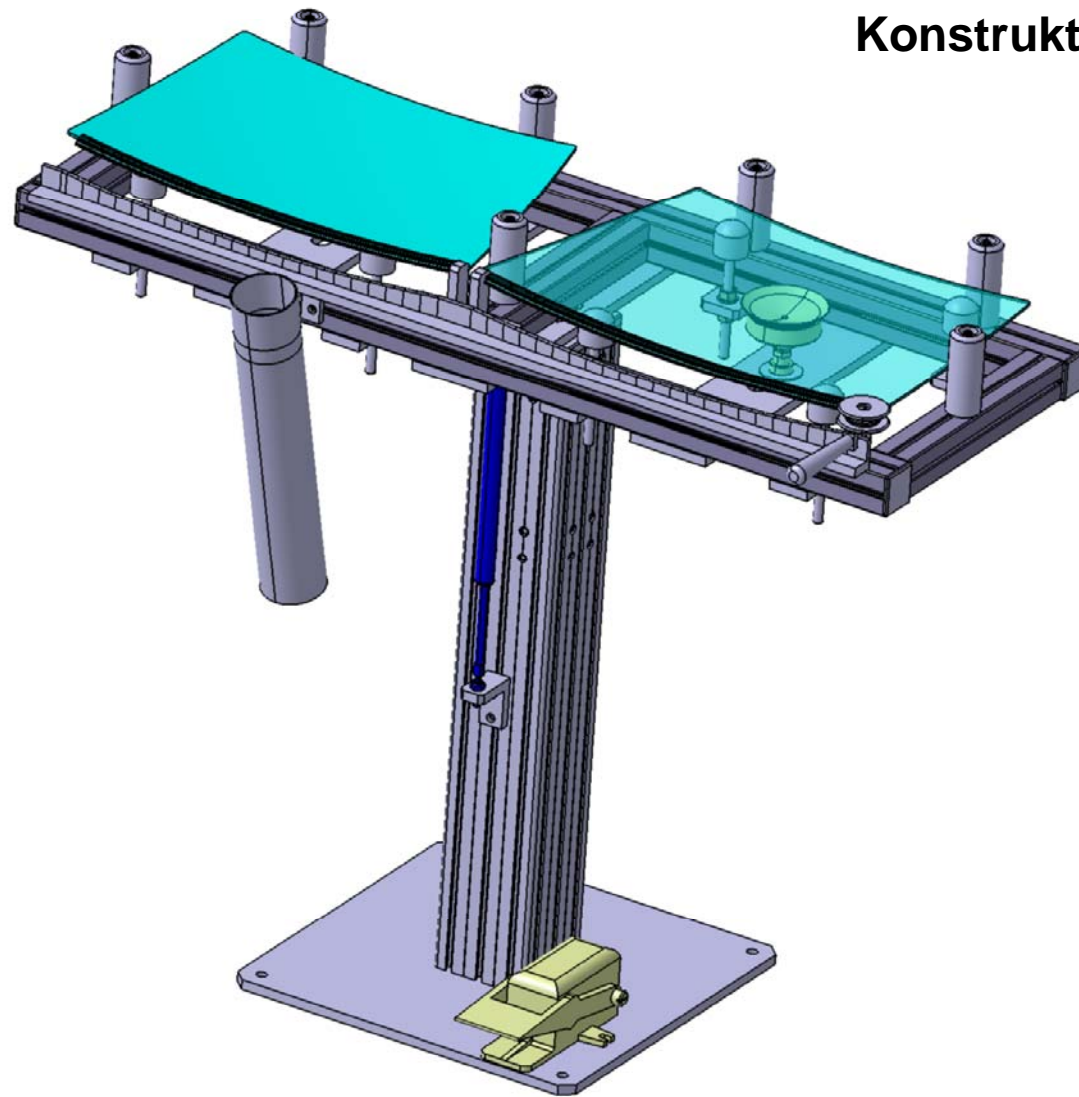

**Scheibenablage für  
Front- und Heckscheiben  
Konstruktion , Fertigung  
Und Montage**

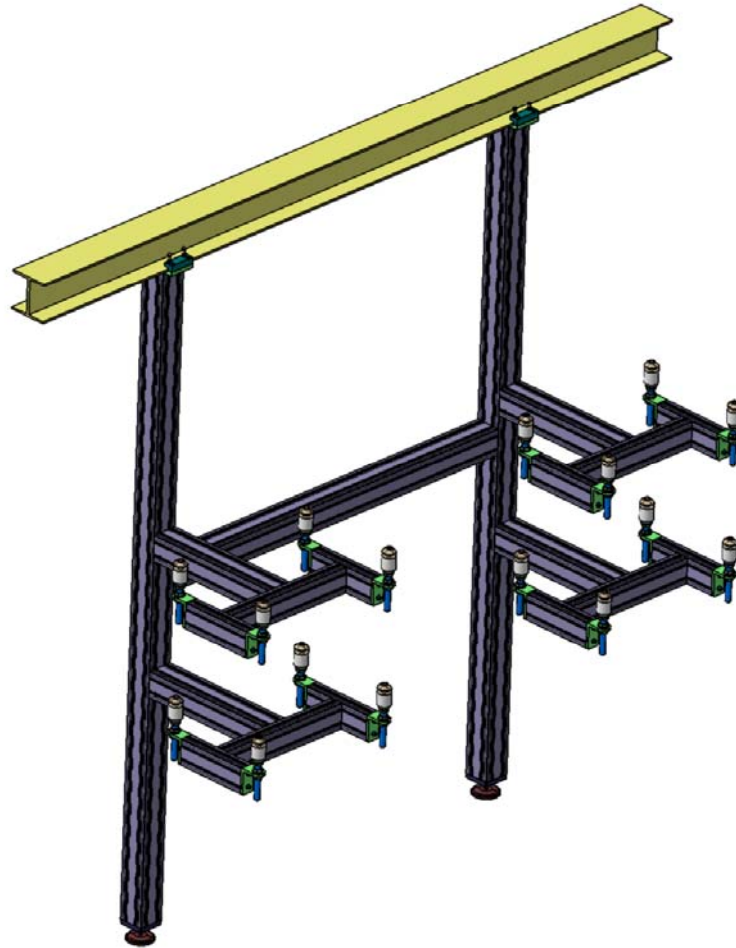

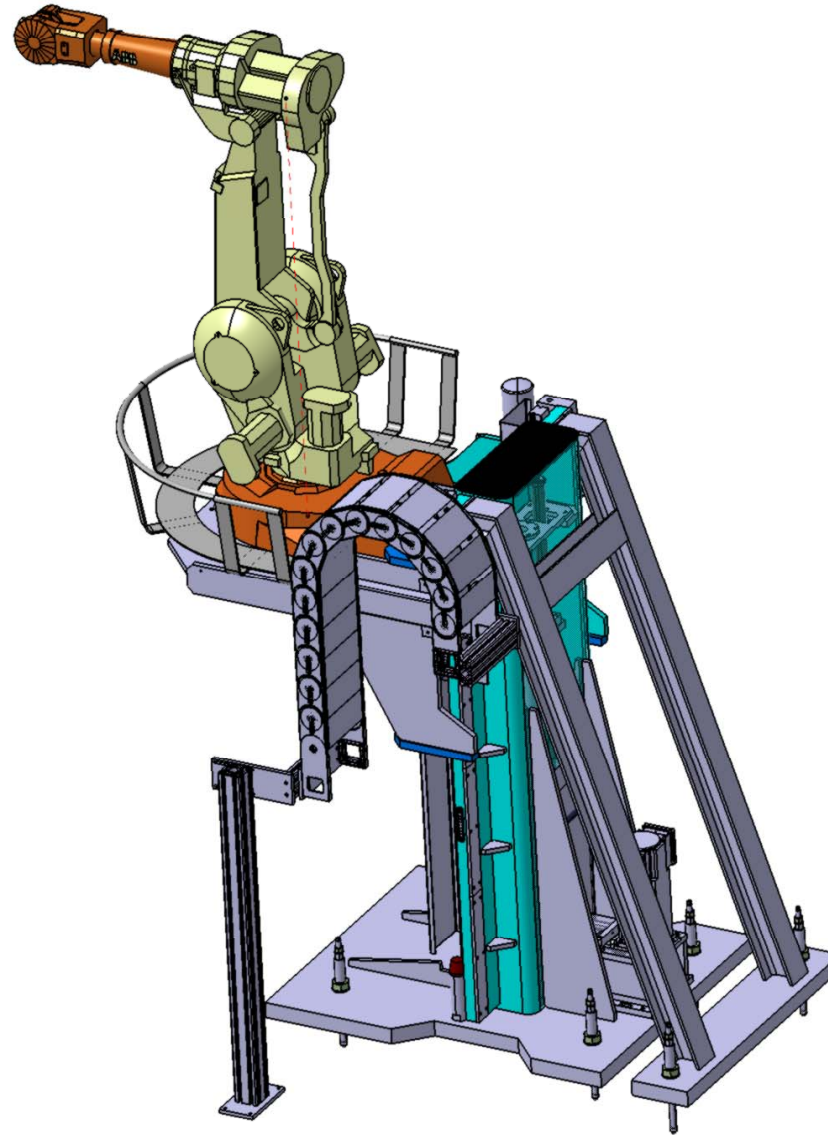

**Vertikale Verfahrachse  
für Roboter zum  
Nahtabdichten im PKW  
Konstruktion..**

# Schwellerspritzautomat AUDI A4 - Planung Konstruktion, Fertigung Einzelner Komponenten und Montagebetreuung

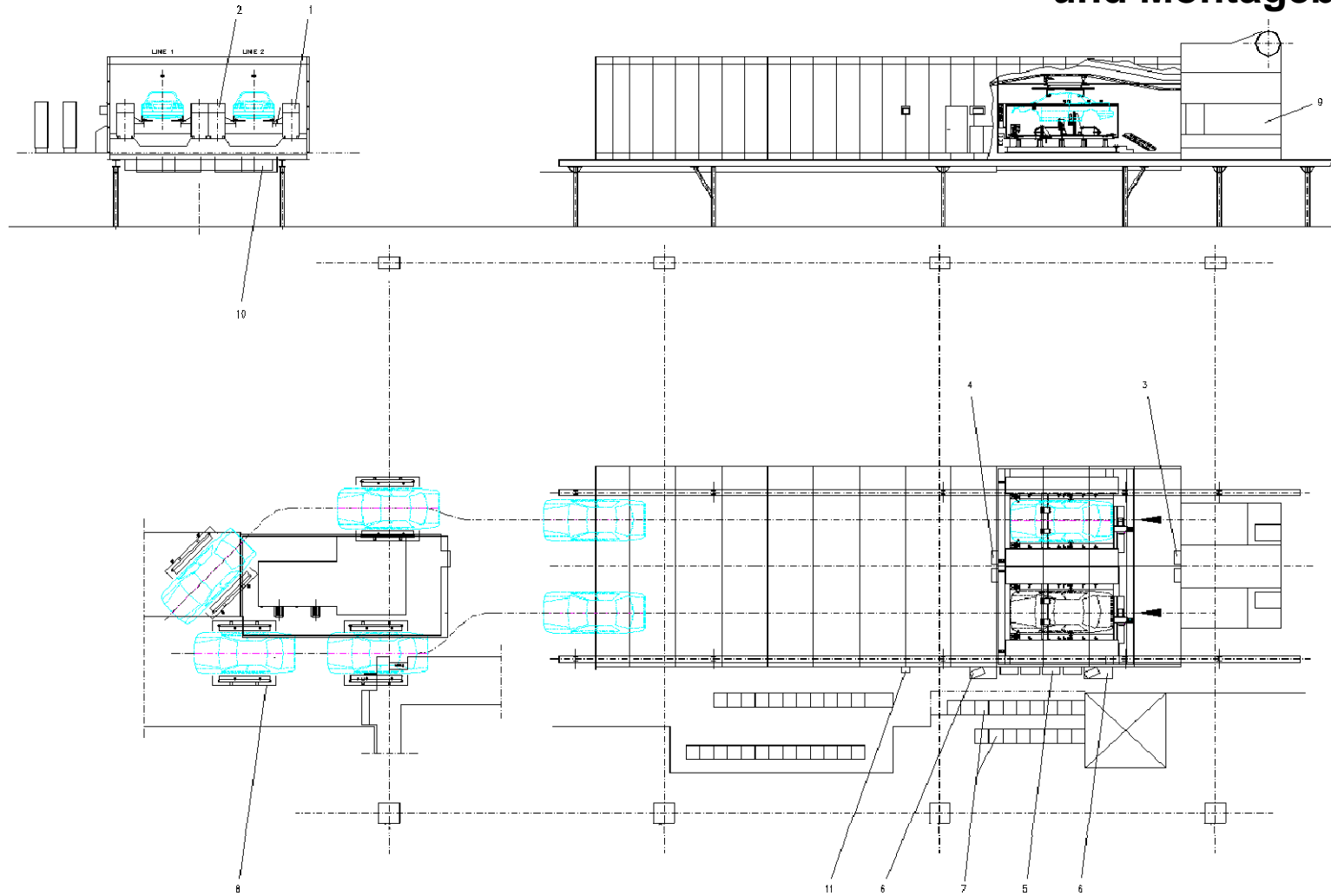

# Auftragseinheit für Dichtmittel AUDI Motorblock Konstruktion und Fertigung

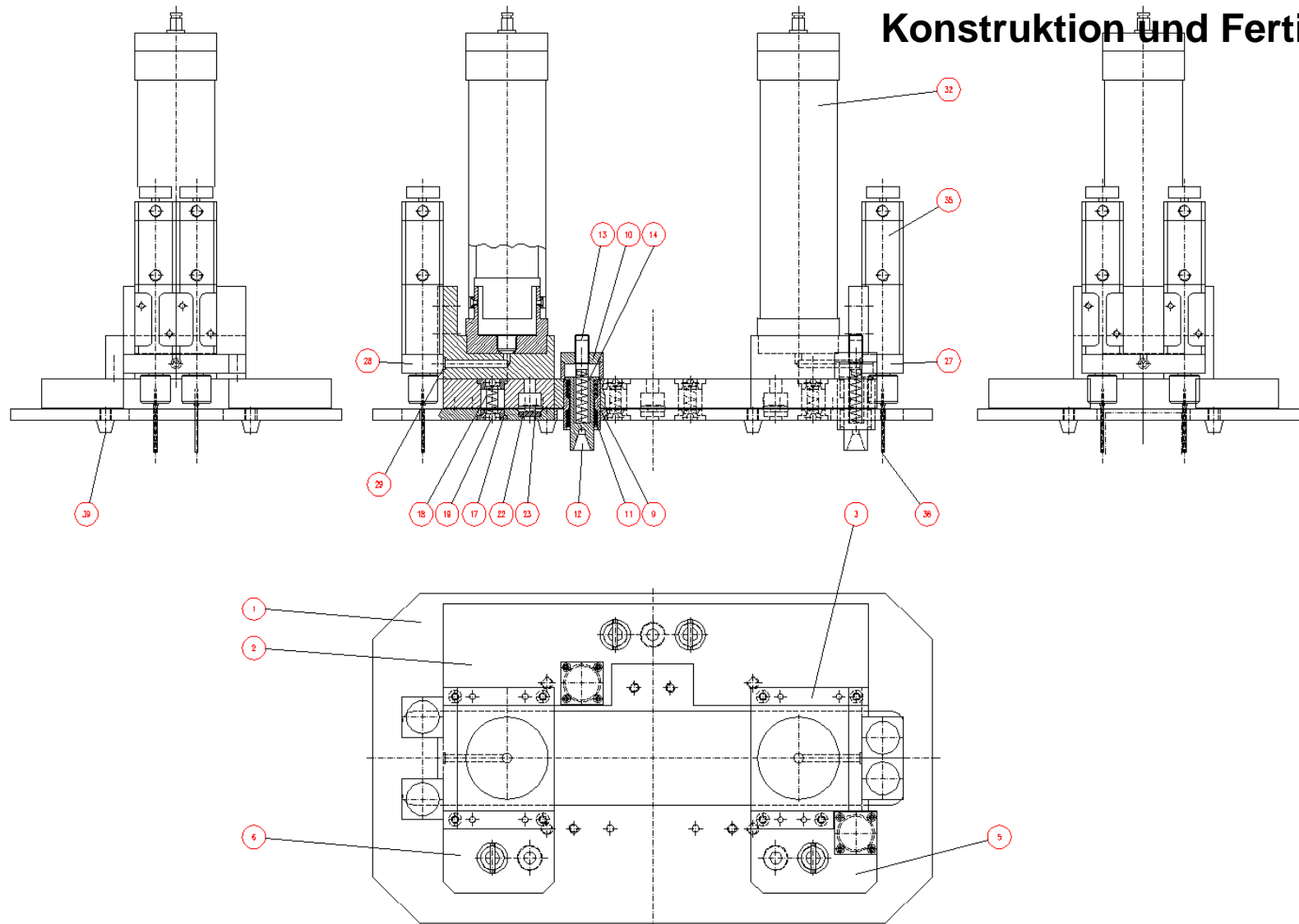

# CNC Anlage Inline Konstruktion, Fertigung und Montage

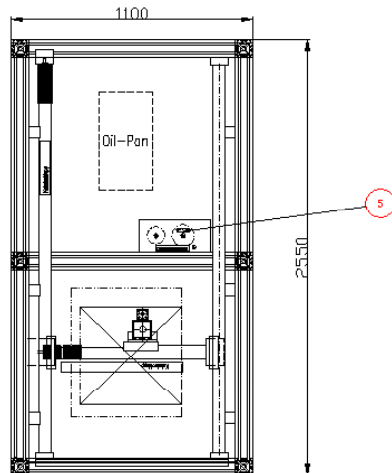
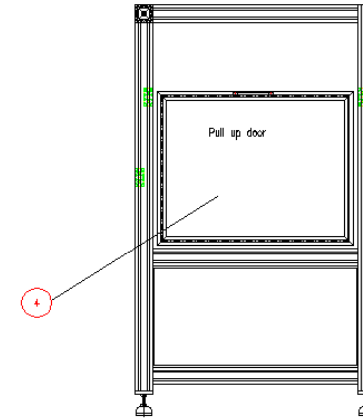
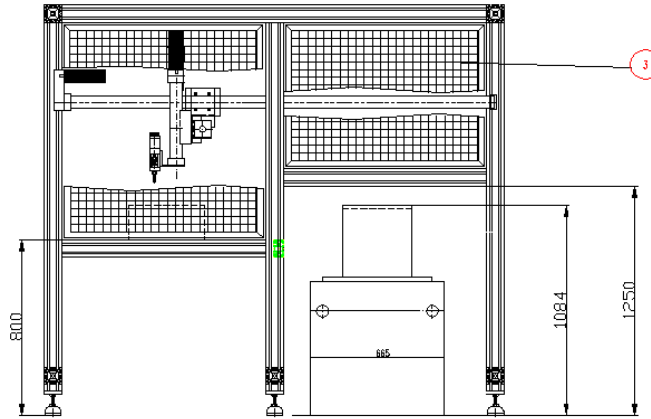
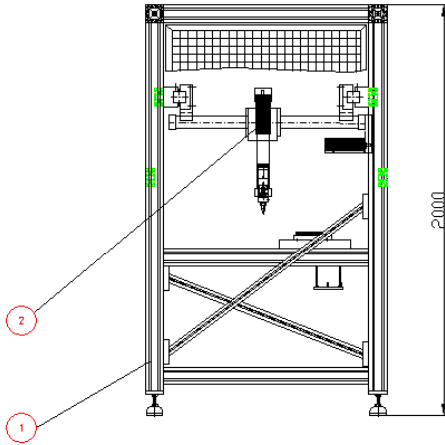

# Siebdruckanlage mit Magazin für Volvomotoren Planung, Konstruktion und Montage vor Ort in Schweden

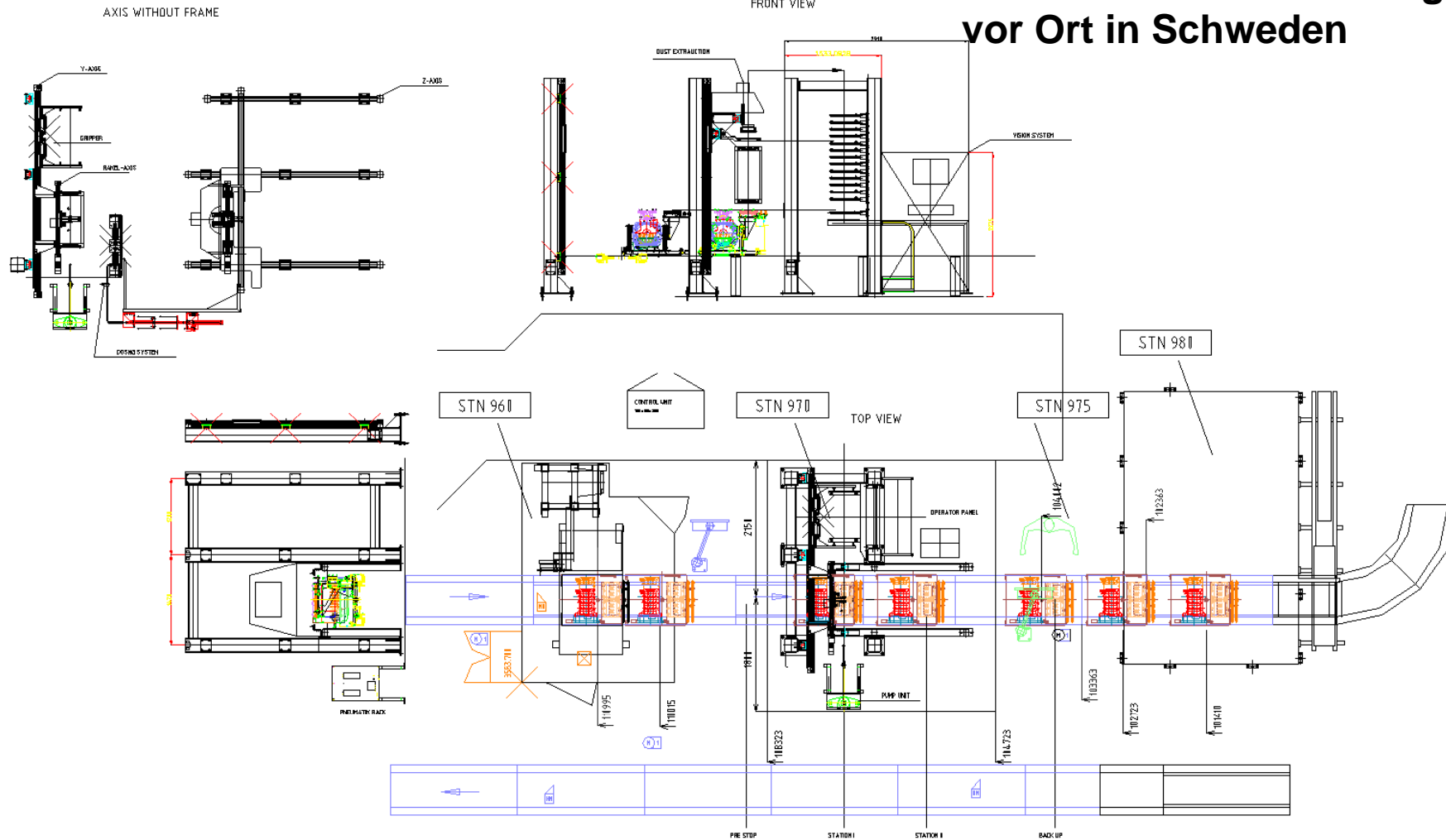

# Drehdüse für Kleberauftrag auf Front- und Heckscheibe als 7te Roboterachse Konstruktion und Fertigung

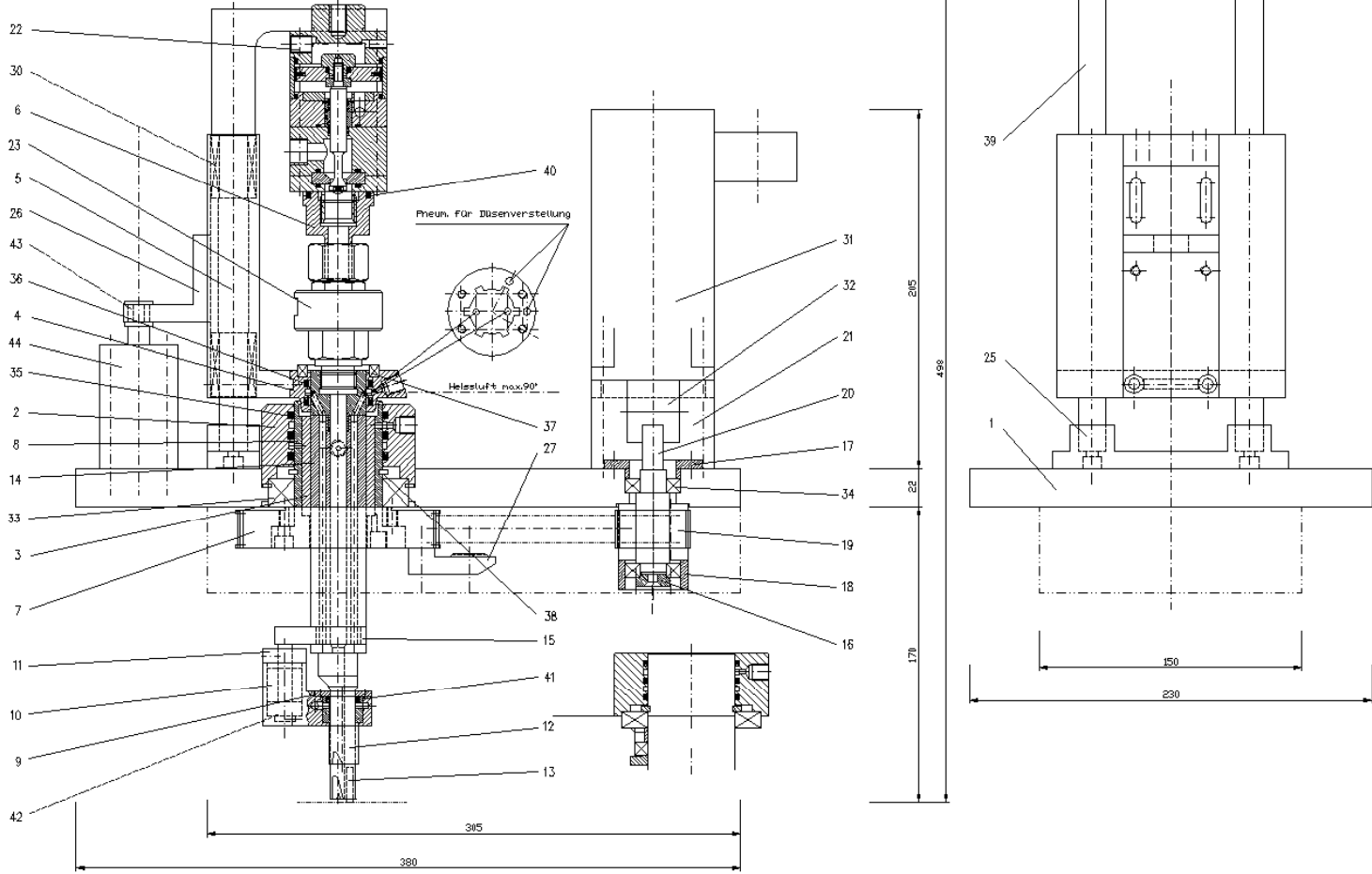

# Materialversorgung PU Kleber Konstruktion und Fertigung

